

# 階段ブロック R:K:L アルケール



**丸高コンクリート工業株式会社**

URL <https://www.marucon.co.jp/>

本社 〒915-0057 福井県越前市矢船町1号6番地 tel. 0778(24)1234 fax. 0778(24)4050  
三重事業所 〒514-2106 三重県津市美里町足坂116番地 tel. 059(279)3355 fax. 059(279)2195

230520	本	社	三
	内	外	重
	●		



**丸高コンクリート工業株式会社**

あらゆる環境にマッチする階段ブロックです。



## 階段ブロック 5つの特長

- 1. あらゆる河川環境にマッチ**  
階段ブロックは、河川に合わせて各勾配に対応。着色も可能ですのであらゆる河川環境にマッチします。
- 2. 施工が簡単、施工が早い**  
ブロックをならべて補正するだけです。熟練工でなくても、簡単に、短期間で施工できます。
- 3. 優れた経済性**  
商品そのものの経済性に加えて、現場打ちコンクリートが少なく、施工も早いので、低コストで施工できます。
- 4. 信頼の強度**  
十分なブロック厚と連結筋による一体化で確かな強度を確保し、堤防保護にも最適です。
- 5. 安全設計**  
1~2%の傾斜で水はけを良くし、表面にすべり止め加工を施していますので、歩行の際にも安全です。

※階段ブロックは、全て受注生産になります。



### 保管・取扱いに関する注意事項

- 製品本来の目的・仕様以外でご使用になると危険ですので十分注意してください。
- 作業時には関係者以外の方が現場に立ち入らないように十分注意してください。
- リフト及びクレーンでの製品の移動時は荷崩れしないよう、静かに移動してください。
- 施工器具(吊りワイヤー、金具等)は使用前に十分に点検を行ってください。
- 施工器具の製品への取り付けは確実に行ってください。
- 重量物ですので、据え付け吊り込み中は、製品の下に入らないでください。
- 現場での作業時には、適切な保護具(ヘルメット、手袋、安全靴)をご使用ください。

### カタログご利用にあたってのお願い

- このカタログに掲載の製品は、令和5年5月現在のものです。
- このカタログは、当社取り扱い製品の主要事項を掲載したものです。  
詳しい説明、使用図面等さらに詳しい資料を必要とされる場合には、担当者までお申し付けください。
- 掲載製品の中で、一部取り扱いできない地区・地域があります。
- 掲載製品の規格寸法につきましては、成型寸法となっておりますので表面加工により実寸法とは異なる場合があります。
- 単体図・展開図・断面図は参考例ですので、ご使用にあたっては設置場所、設置条件を考慮してください。
- 製品質量は参考値のため、仕様材料(セメント・骨材等)により、若干の変動があります。
- カタログ以外の製品、および特注品についても、設計・製作いたします。担当者までお申し付けください。
- 掲載製品の色につきましては、印刷の関係上、実物とは多少異なる場合があります。

## 数量表

10㎡当り				
材 料	タイプ・規格	全数量	単 位	備 考
階 段 ブ ロ ッ ク	20型・35型	15	個	
	20型S	18.5		
胴込コンクリート		0.209 (0.014)	m <sup>3</sup>	
連 結 筋	D22	40	kg	

※( )内は製品1個あたりの数量です。

## 施工要領

- 1. 基礎コンクリート打設**
- 2. 裏込材の敷設**  
裏込材は、砕石等を敷設してください。
- 3. 積み上げ**  
積み上げは専用の吊り金具で行ない、吊り上げ用のワイヤーは、製品の重量に合わせた適切なものを使用してください。
- 4. 鉄筋挿入**  
(1回の積み上げは、5段を限度として鉄筋挿入)  
鉄筋の継手は、ブロック1個分(444mmまたは360mm)を考慮して設置して下さい。
- 5. 間詰コンクリート打設**  
コンクリート打設は、棒バイブレーター等を使用してください。



## 施工写真



南川 (小浜土木)



井の口川 (敦賀土木)

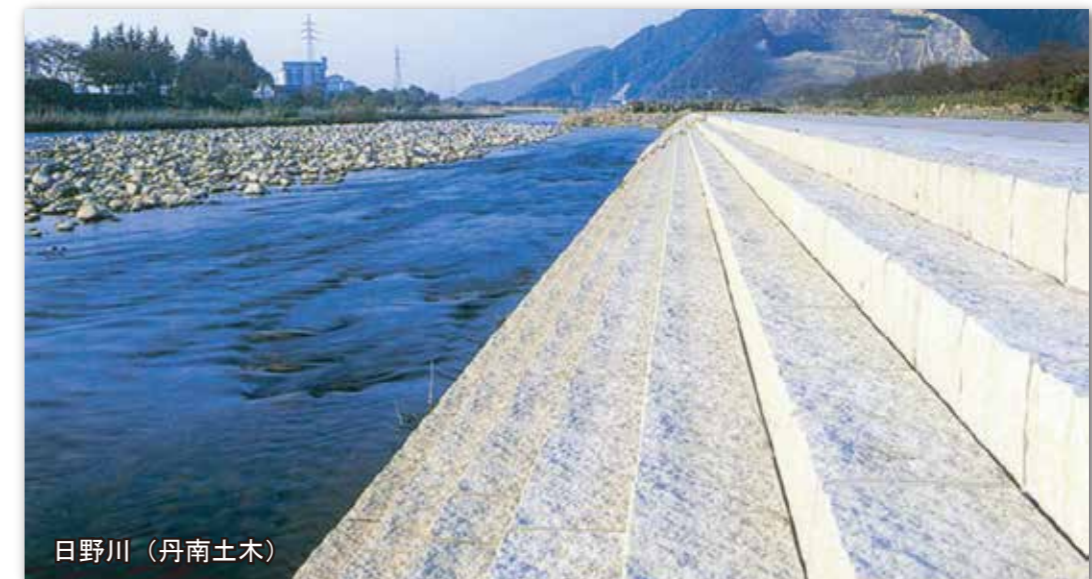

日野川 (丹南土木)

# 階段ブロック R:K:L

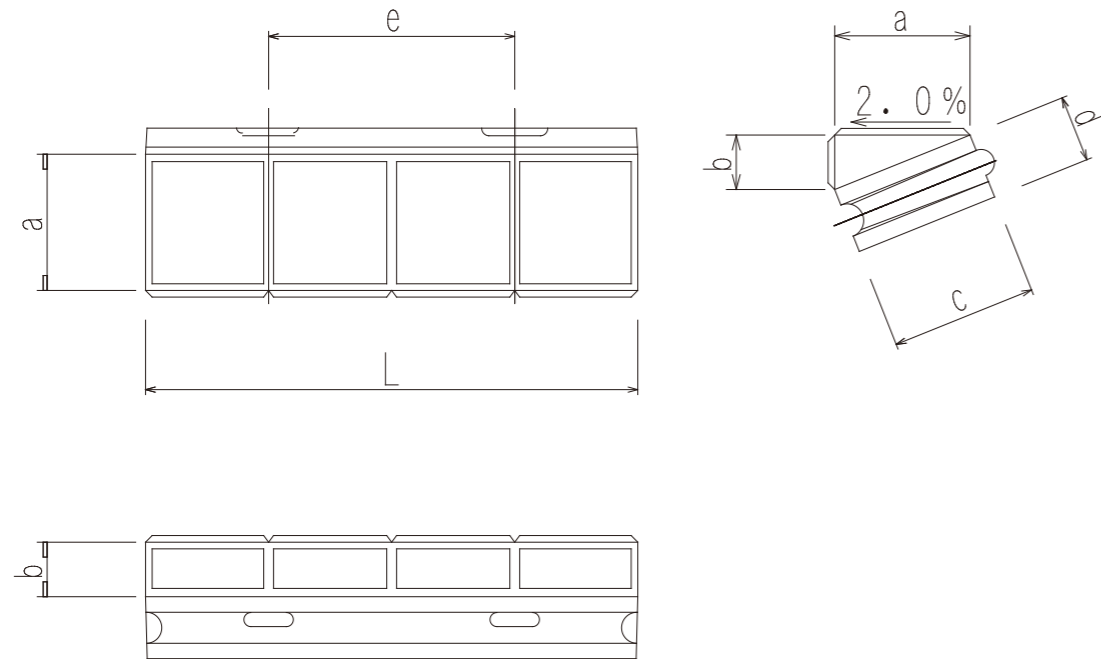

# 断面図

勾配 1割5分～3割 通常タイプ

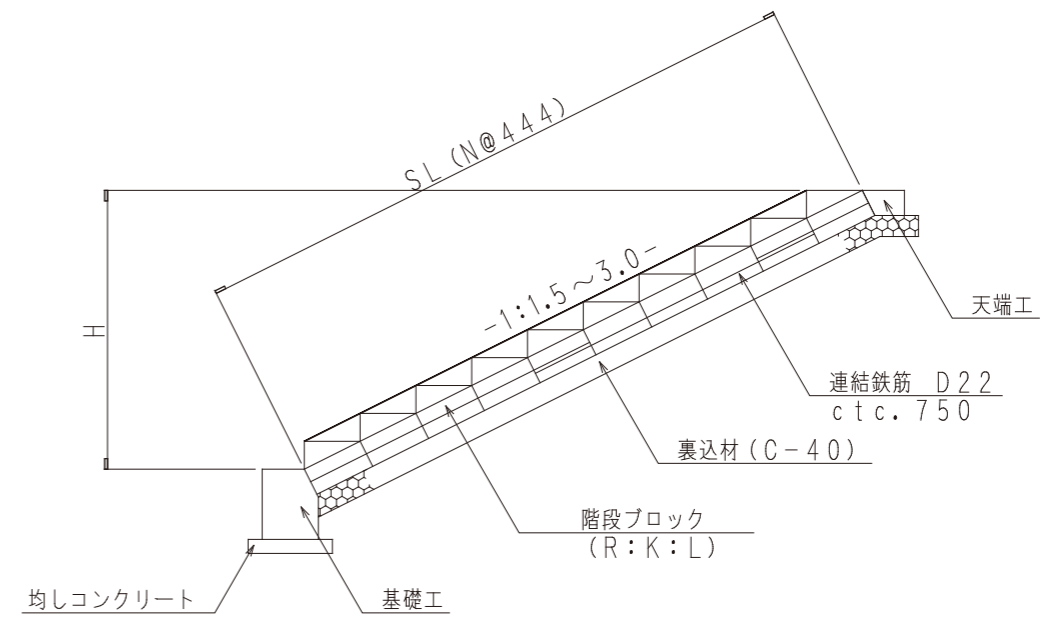

# 製品寸法表

(単位 mm)

勾配	規格	a	b	c	d	e	L	参考重量 (kg)
1.5	20型S	300	200	360	200	750	1500	330
	20型	369	246	444	200	750	1500	420
	35型	369	246	444	350	750	1500	655
2.0	20型	397	199	444	200	750	1500	400
	35型	397	199	444	350	750	1500	620
3.0	20型	421	140	444	200	750	1500	375
	35型	421	140	444	350	750	1500	590

勾配 1割5分 Sタイプ

