

グリーンシェブロン



丸高コンクリート工業株式会社

URL <https://www.marucon.co.jp/>

本社 〒915-0057 福井県越前市矢船町1号6番地 tel. 0778(24)1234 fax. 0778(24)4050

三重事業所 〒514-2106 三重県津市美里町足坂116番地 tel. 059(279)3355 fax. 059(279)2195

230520	本	社	三
	内	外	重
	●		



丸高コンクリート工業株式会社

風景に溶け込むデザインのグリーンシェブロンです。
グリーンシェブロンに、好きな植物を植えることにより、
一年中花や緑を楽しむ事が出来ます。



数量表

材 料	形状寸法	全数量	単 位	適 要
	規 格			
グリーンシェブロン	100×50	20.0	個	2.0個/m ²
目 地 モ ル タ ル		0.007	m ³	
中 詰 材	現地流用土	2.46	〃	

10m²当り



グリーンシェブロン 5つの特長

- 1. 風景にとけこむデザイン**
グリーンシェブロンは、高く積んでも圧迫感のない形状で、カーブや勾配も自在に造れますので、風景にとけこむデザインが可能です。
- 2. 施工が簡単、施工が早い**
ブロックを並べて補正するだけです。熟練工でなくても、簡単に、短期間で施工できます。
- 3. 優れた経済性**
商品そのものの経済性に加えて、現場打ちコンクリートが少なく、施工も早いので、低コストで施工できます。
- 4. 信頼の強度**
ずれ止めにより壁体を一体化し、なめらかな仕上げと確かな強度を確保できます。
- 5. 優れた水はけで根ぐされ防止**
植生土と背面土との連携により優れた水はけを実現し根ぐされを防止します。



※グリーンシェブロンは、全て受注生産になります。



保管・取扱いに関する注意事項

- 製品本来の目的・仕様以外でご使用になると危険ですので十分注意してください。
- 作業時には関係者以外の方が現場に立ち入らないように十分注意してください。
- リフト及びクレーンでの製品の移動時は荷崩れしないよう、静かに移動してください。
- 施工器具(吊りワイヤー、金具等)は使用前に十分に点検を行ってください。
- 施工器具の製品への取り付けは確実に行ってください。
- 重量物ですので、据え付け吊り込み中は、製品の下に入らないでください。
- 現場での作業時には、適切な保護具(ヘルメット、手袋、安全靴)をご使用ください。

カタログご利用にあたってのお願い

- このカタログに掲載の製品は、令和5年5月現在のものです。
- このカタログは、当社取り扱い製品の主要事項を掲載したものです。詳しい説明、使用図面等さらに詳しい資料を必要とされる場合には、担当者までお申し付けください。
- 掲載製品の中で、一部取り扱いできない地区・地域があります。
- 掲載製品の規格寸法につきましては、成型寸法となっておりますので表面加工により実寸法とは異なる場合があります。
- 単体図・展開図・断面図は参考例ですので、ご使用にあたっては設置場所、設置条件を考慮してください。
- 製品質量は参考値のため、仕様材料(セメント・骨材等)により、若干の変動があります。
- カタログ以外の製品、および特注品についても、設計・製作いたします。担当者までお申し付けください。
- 掲載製品の色につきましては、印刷の関係上、実物とは多少異なる場合があります。

施工要領

1. 基礎工

基礎はコンクリートとします。ブロックに接する面はブロックの据付精度を大きく左右しますので水平、平滑に仕上げてください。

2. 鉄筋挿入

(1) 1段目ブロック

(a) ブロックの吊上げ方法は図-1のようにブロック内に設けた孔に鉄筋を左右どちらかによせて通し、ワイヤーロープをかけて行います。

(b) 基礎コンクリート面上の土砂等を取り除いた後、一段目ブロックを所定の位置に静かにおろしながら水平に据付けます。基礎面とブロックに不陸が生じて不安定なときは、その隙間にモルタルを敷きます。

(c) 裏込材はブロック内に混入しないように投入し、充分締固め、ブロック天端高さで均します。

(2) 2段目ブロック以後

2段目以後はブロックを千鳥に積上げ一段ごとに据付け・裏込・中詰作業を繰り返します。各段で据付け・裏込工のみを先に行い、最上段まで積上げた後、ブロック内の中詰工をするようなことは、ブロックが不安定で動いたり、中詰土の締固め不足を招いたりしますので行わないでください。

(3) 曲線部(凹型)の施工

最下段の隣合ったブロック前面を接するようにして据付け、一段ごとに曲線長に応じて開口部(t)を徐々に大きくし、開口部にはモルタルを充填します。(図-2)



図-1



図-2

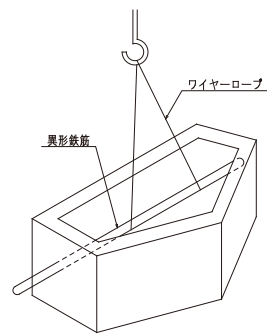

福井県勝山市保田(勝山土木)

施工写真

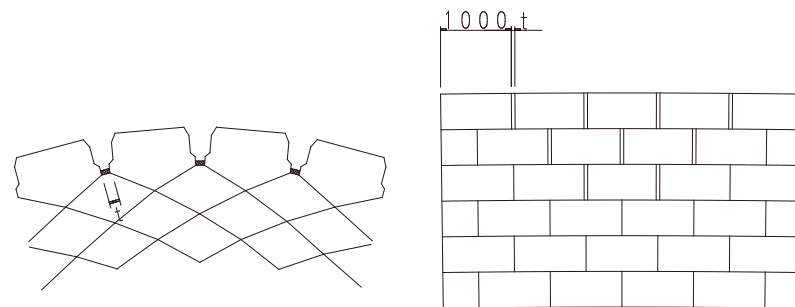

海の見える庄(丹生耕地)



総合運動公園(名田庄村)



福井県坂井郡三国町黒目(県企業庁)

グリーンシェブロン

70型

90型

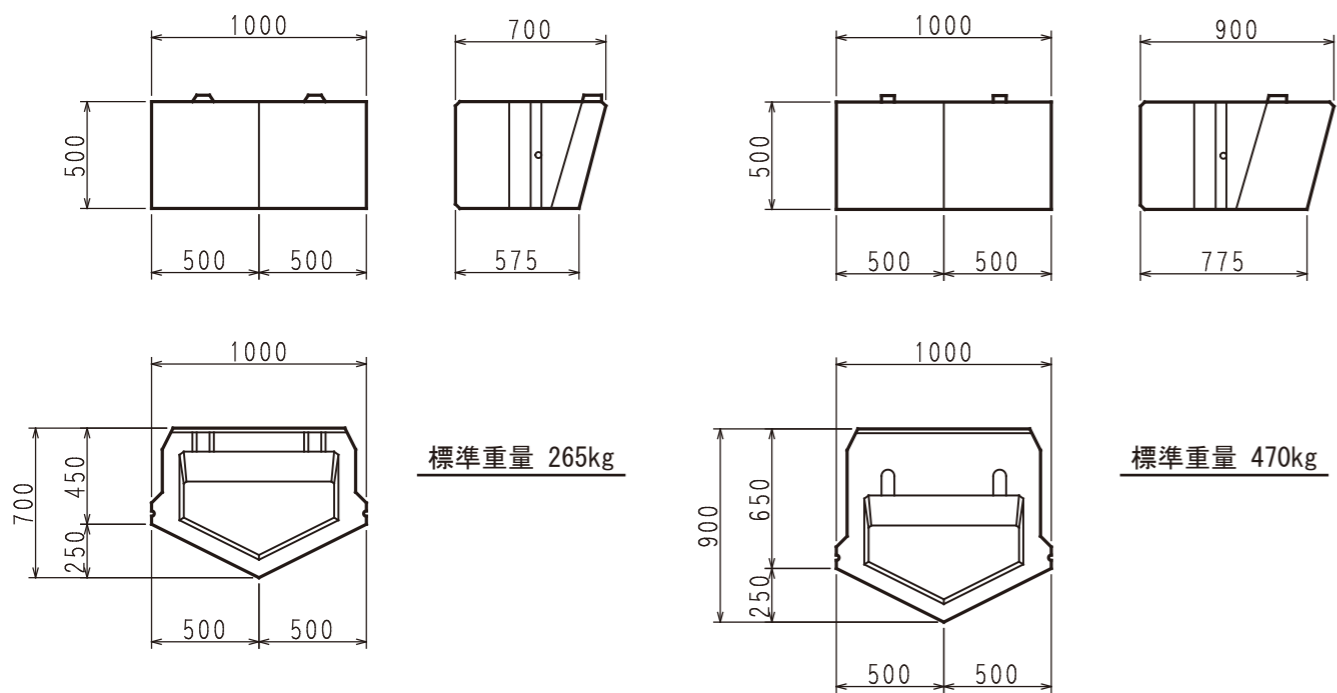

標準積上図

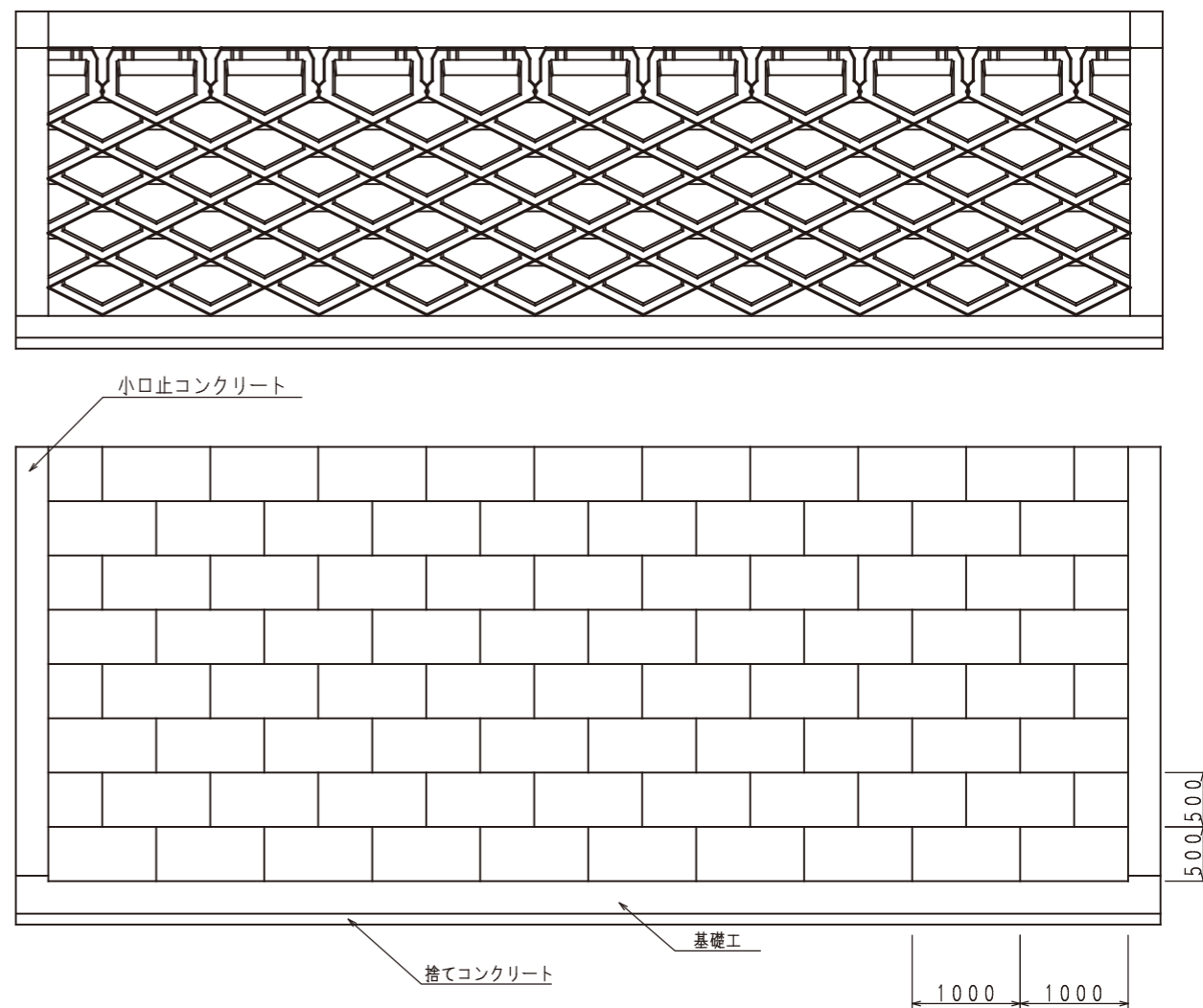

基礎工標準図

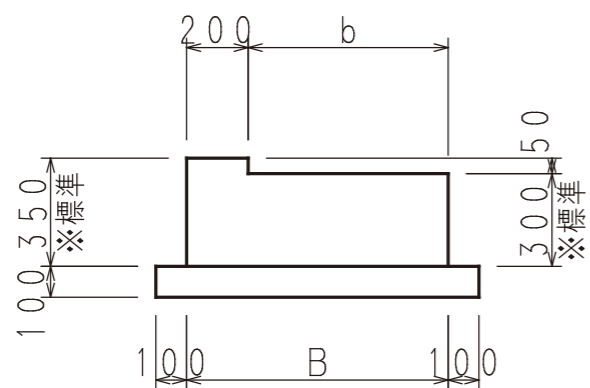

標準断面図

